

# EURO MAT



## *AGSP supports* Supporti AGSP

*Technical catalogue*

Catalogo tecnico

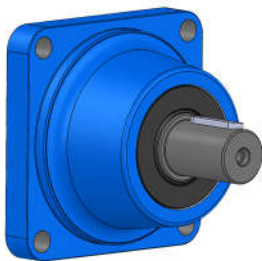

We engineer  
***your ideas***

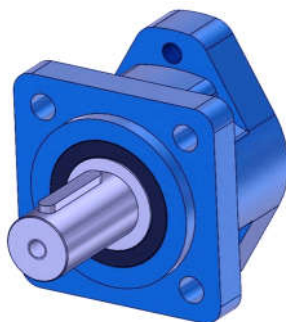

HYDRAULICS



MECHANICS



ENGINEERING

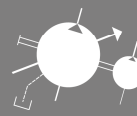



## INFORMAZIONI GENERALI

DESCRIZIONE .....	Pag. 2
SCELTA DEL TIPO DI SUPPORTO .....	Pag. 2
MODELLI .....	Pag. 3

## ST1

CARICHI, CODICE D'ORDINAZIONE, INGOMBRI .....	Pag. 4
---	--------

## GG1

CARICHI, CODICE D'ORDINAZIONE, INGOMBRI .....	Pag. 6
---	--------

## WR1

CARICHI, CODICE D'ORDINAZIONE, INGOMBRI .....	Pag. 8
---	--------

*GENERAL INFORMATION*

<i>DESCRIPTION .....</i>	<i>Pag. 2</i>
<i>SUPPORT IDENTIFICATION .....</i>	<i>Pag. 2</i>
<i>MODELS .....</i>	<i>Pag. 3</i>

*ST1*

<i>LOADS, ORDER CODE, DIMENSIONS .....</i>	<i>Pag. 4</i>
--	---------------

*GG1*

<i>LOADS, ORDER CODE, DIMENSIONS .....</i>	<i>Pag. 6</i>
--	---------------

*WR1*

<i>LOADS, ORDER CODE, DIMENSIONS .....</i>	<i>Pag. 8</i>
--	---------------

## Descrizione

I prodotti AGSP sono supporti utilizzati principalmente in abbinamento a motori orbitali i quali, hanno bassa capacità di sopportazione del carico radiale e assiale. Oppure i supporti AGSP possono anche essere impiegati in tutte quelle applicazioni che necessitano di aumentare le capacità di carico dell'albero come i tendicinghia, i piccoli gommati, le spazzatrici industriali o nel settore marino. La configurazione base è sostanzialmente formata da un corpo, un albero, due cuscinetti e un paraolio. Le flangiature d'attacco previste sono adatte per collegamenti con flangia a norme SAE A o ISO, sia a due che a quattro fori. La lubrificazione è a bagno d'olio o a grasso.

## Scelta del tipo di supporto

Per effettuare una scelta corretta del supporto più adatto occorre innanzitutto reperire i seguenti parametri: massimo carico radiale ed assiale applicati all'albero in uscita dal supporto, tipologia di attacco desiderato. In base ai criteri suddetti si può facilmente individuare quale modello sia il più adatto. Ricercare innanzi tutto, tramite i grafici del carico relativi ad ogni modello, quello che può sostenere le forze dei carichi applicati; quindi valutare se gli attacchi meccanici, (albero e flangiatura) sono accettabili per la propria applicazione. Una volta che il tipo di supporto è stato individuato, passare al "codice di ordinazione" il quale chiede ulteriori dettagli come il tipo di materiale, ecc. Il codice appena ottenuto, può quindi essere usato per fare richieste d'offerta, ordini, o richiedere ulteriori opzioni.

## Description

*The AGSP supports are mainly used in conjunction with orbital motors which have low endurance of the radial and axial load. AGSP supports can be also used in all those applications that need to increase the load capacity of the tree such as the belt tensioners, the small wheel loaders, industrial sweepers, in the marine sector, etc.*

*The basic configuration is substantially composed by a body, a shaft, two bearings and an oil seal. The input and output flanges are suitable to connect flanges type SAE A or ISO standards, with two or four holes. Lubrication is mainly by grease.*

## Choice of the type of support

*To make a proper choice of the most suitable support it is initially necessary to find the following parameters: maximum radial and axial load applied to the outlet shaft end, and the type of attachment required. Based on the aforementioned criteria, it is possible to identify which model is the most suitable. First of all, through the load graphs relating to each model, choose the one that can support the applied load forces; then assess whether the mechanical connections (shaft and flanging) can be suited on the application. Once the type of support has been identified, go to the "ordering code" which asks for further details such as the type of material, etc. The code just obtained can then be used to make offer requests, orders, or for requesting additional options.*

modelli

models

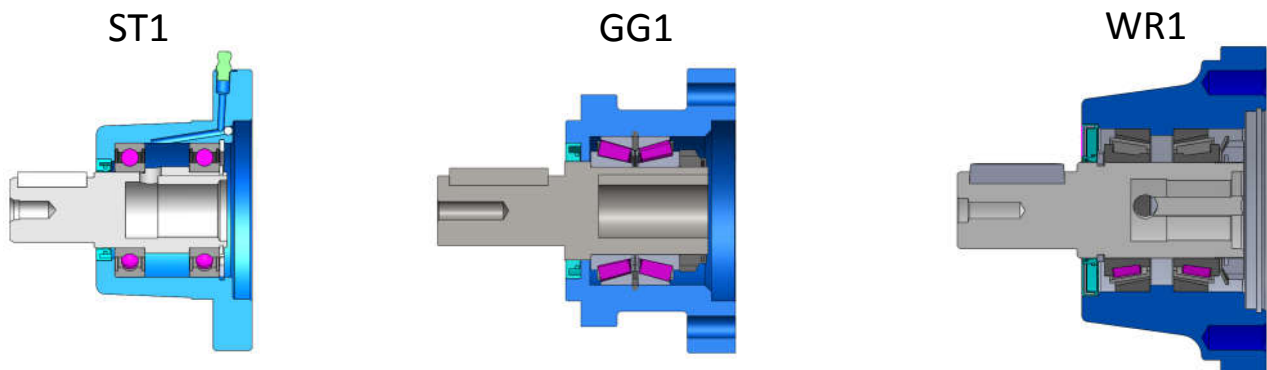

	<b>ST1</b>	<b>GG1</b>	<b>WR1</b>
Carico radiale max Max radial load	700 daN	2500 daN	3500 daN
Peso a secco Dry weight	3 kg (allum. 1.5 kg)	3.5 kg	5.5 kg

**Fluidi idraulici consentiti :** Grasso minerale di buona qualità, preferibilmente NLGI 2

**Temperatura di esercizio :** -10°C +90°C (consigliato +10°C +70°C).

**Hydraulic fluids :** Good quality mineral grease, preferably NLGI 2

**Operating temperature :** -10°C +90°C (+10°C to +70°C recommended).

carichi

loads

Grafico basato su una durata di 2000 ore alla velocità di 200 rpm

Graph based on 2000 hrs lifetime at a speed of 200 rpm.

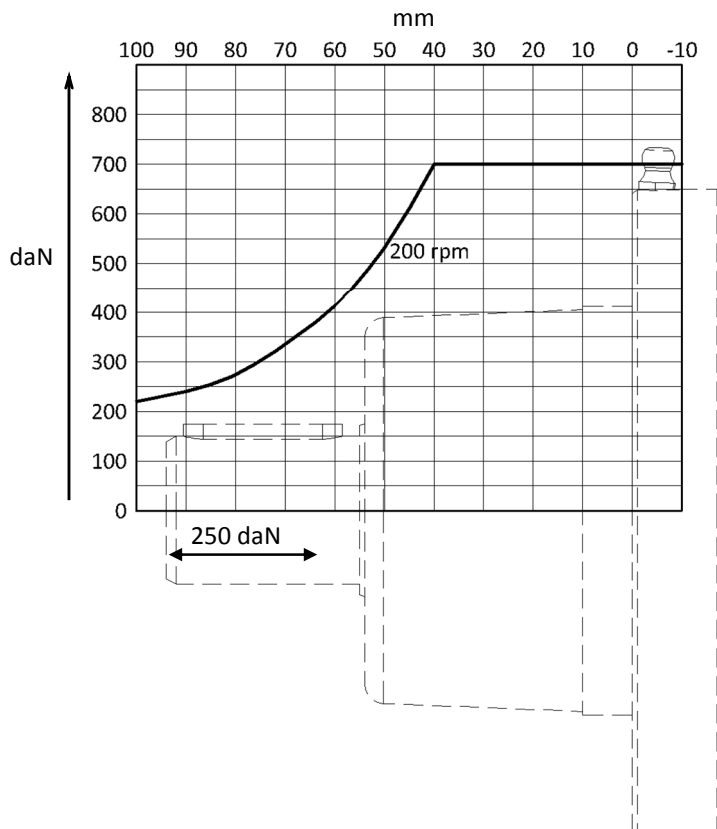

codice d'ordinazione

ordering code

AGSP ST1 ## ##-### ##-### ....

modello  
model

materiale del corpo  
body material

AL: alluminio · *aluminium (std.)*

FE: ferro · *iron*

further options  
altre opzioni

attacco di entrata (flangia / albero)  
input connection (flange / shaft)

A2-C25 : Sae A2 / Ø25

output connection (flange / shaft)  
attacco di uscita (flangia / albero)

A2-C30 : Sae A2 / Ø30

dimensioni d'ingombro

dimensions

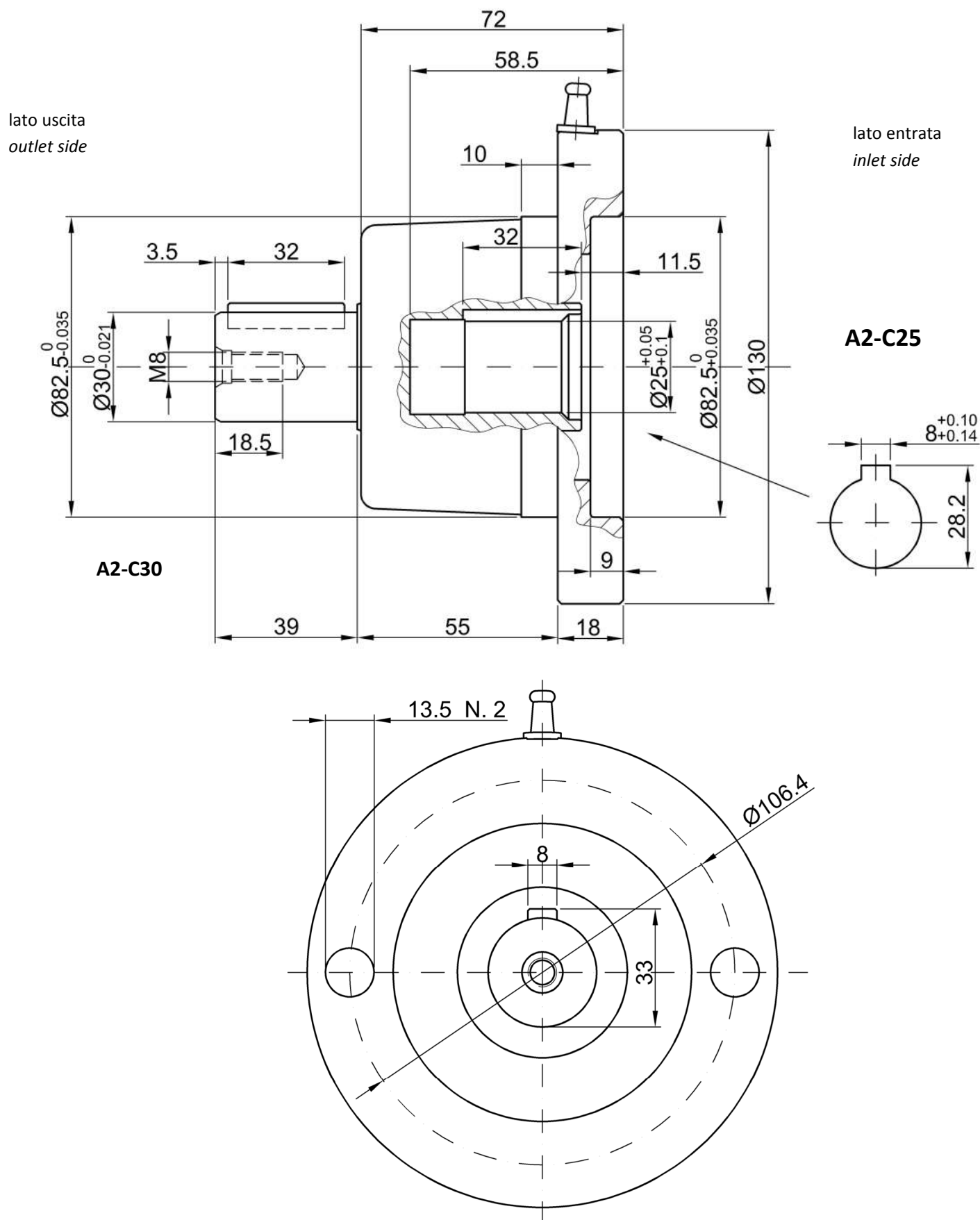

carichi

loads

Grafico basato su una durata di 10000 ore.

Graph based on 10000 hrs lifetime.

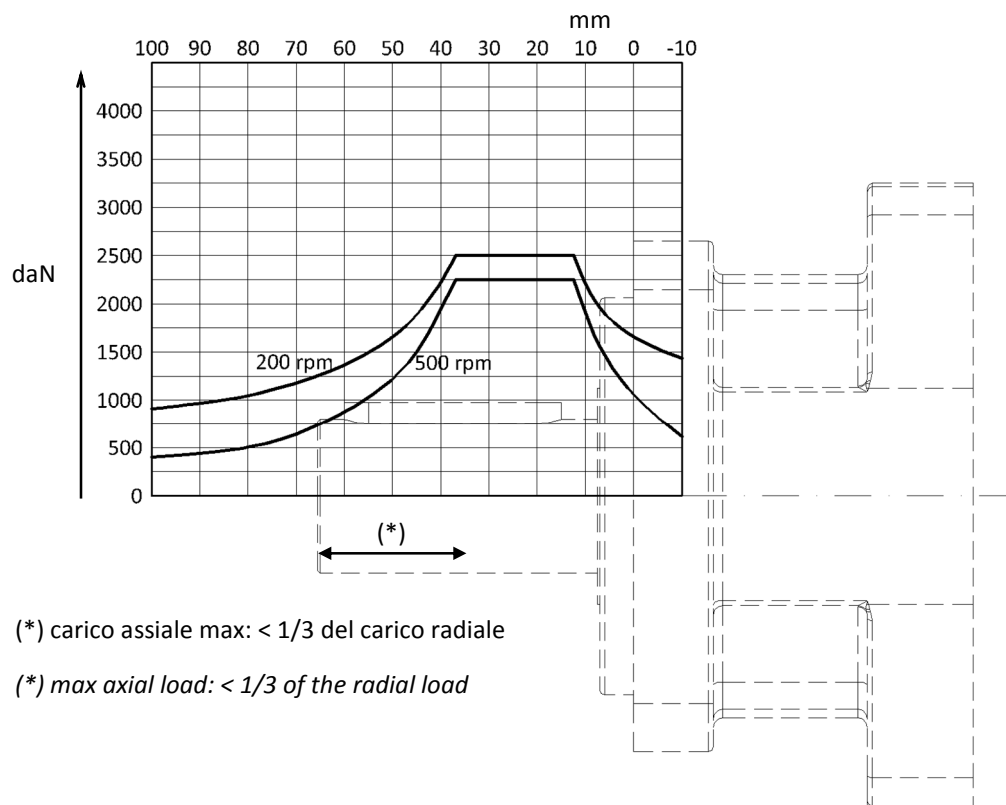

codice d'ordinazione

ordering code

**AGSP GG1 GH ##-### ##-### ....**
**modello**  
**model**
**materiale del corpo**  
**body material**

GH: ghisa · cast iron

**further options**  
**altre opzioni**
**attacco di entrata** (flangia / albero)  
**input connection** (flange / shaft)

**A2-C25** : Sae A2 / Ø25

**output connection** (flange / shaft)  
**attacco di uscita** (flangia / albero)

**A4-C25**: Sae A2 / Ø25

**A4-C32**: Sae A2 / Ø32



**dimensioni d'ingombro**
**dimensions**

 lato uscita  
outlet side

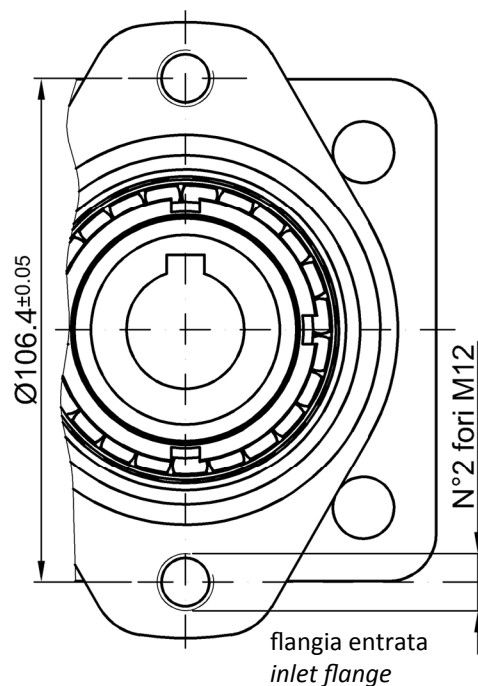
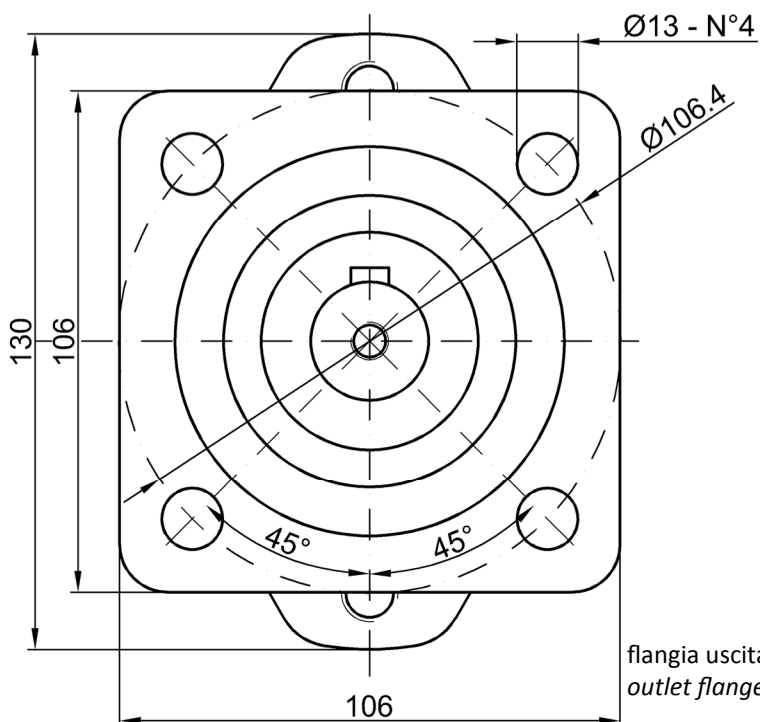
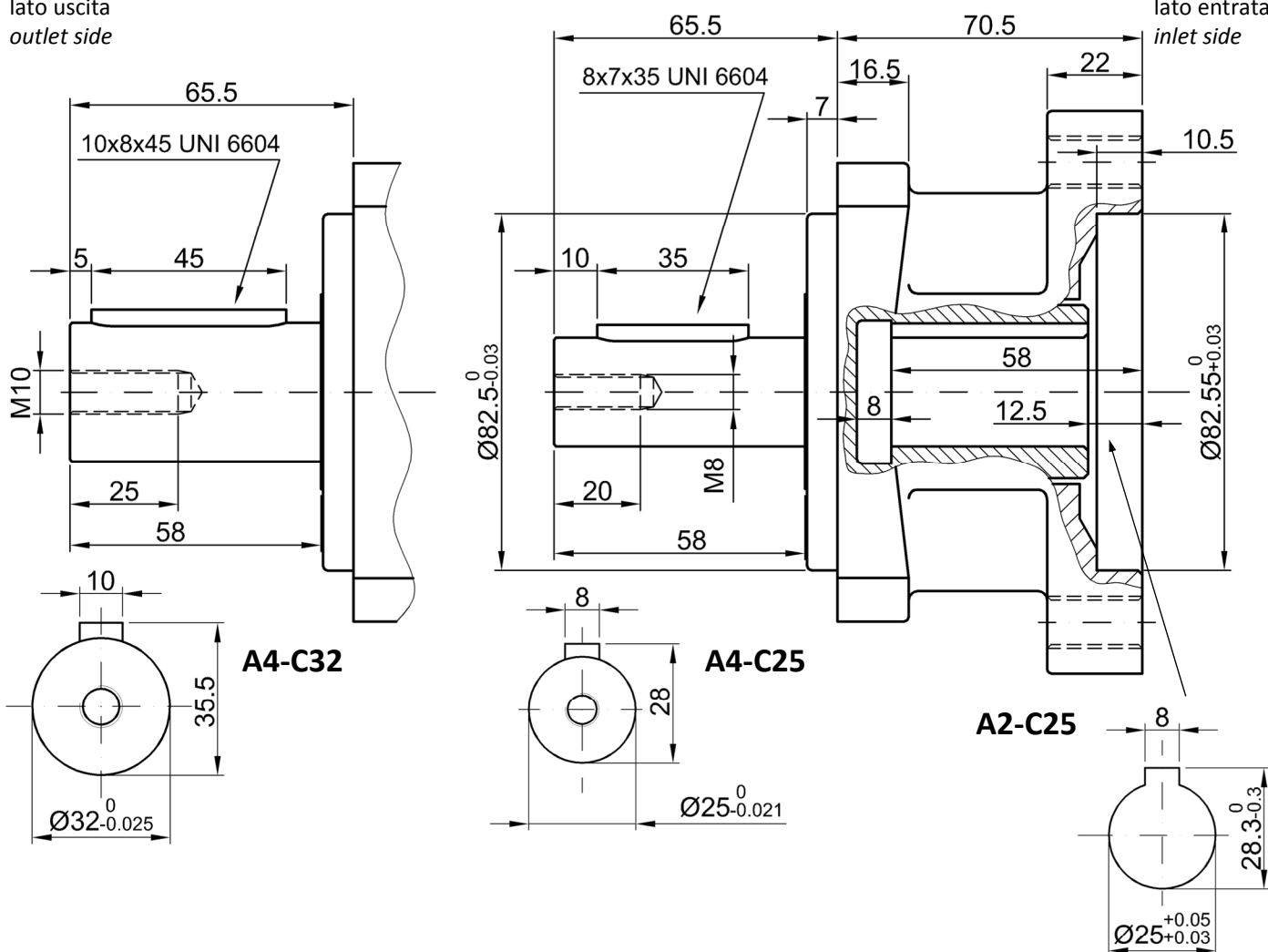
 lato entrata  
inlet side

carichi

loads

Grafico basato su una durata di 2000 ore.

Graph based on 2000 hrs lifetime.

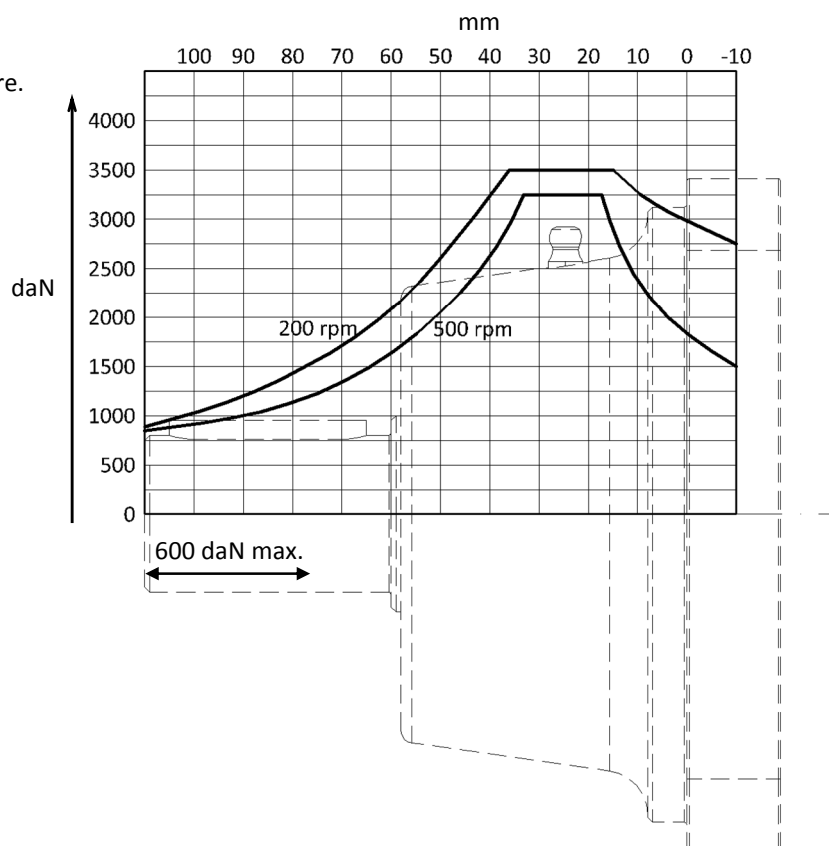

codice d'ordinazione

ordering code

AGSP WR1 ## ##-### ##-### # ....

modello  
model

materiale del corpo  
body material

FE: ferro · iron  
GH: ghisa · cast iron

attacco di entrata (flangia / albero)  
input connection (flange / shaft)

A2-C25 : Sae A2 / Ø25

output connection (flange / shaft)  
attacco di uscita (flangia / albero)

S4-C32 : ISO 125-4 / Ø32

further options  
altre opzioni

posizione ingrassatore  
grease nipple position

(omettere se diritto)  
(omit if straight)  
R : Inclinato 60°  
Oblique 60°

dimensioni d'ingombro

dimensions

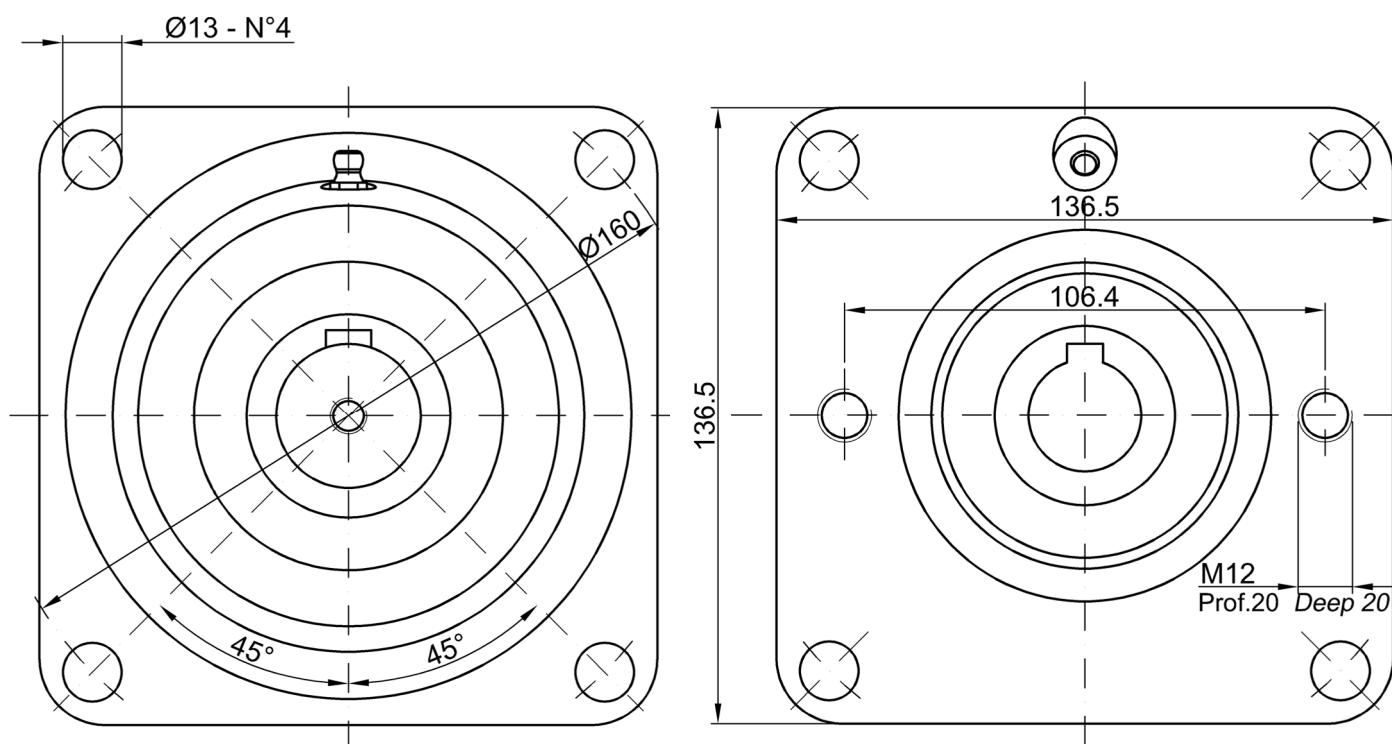
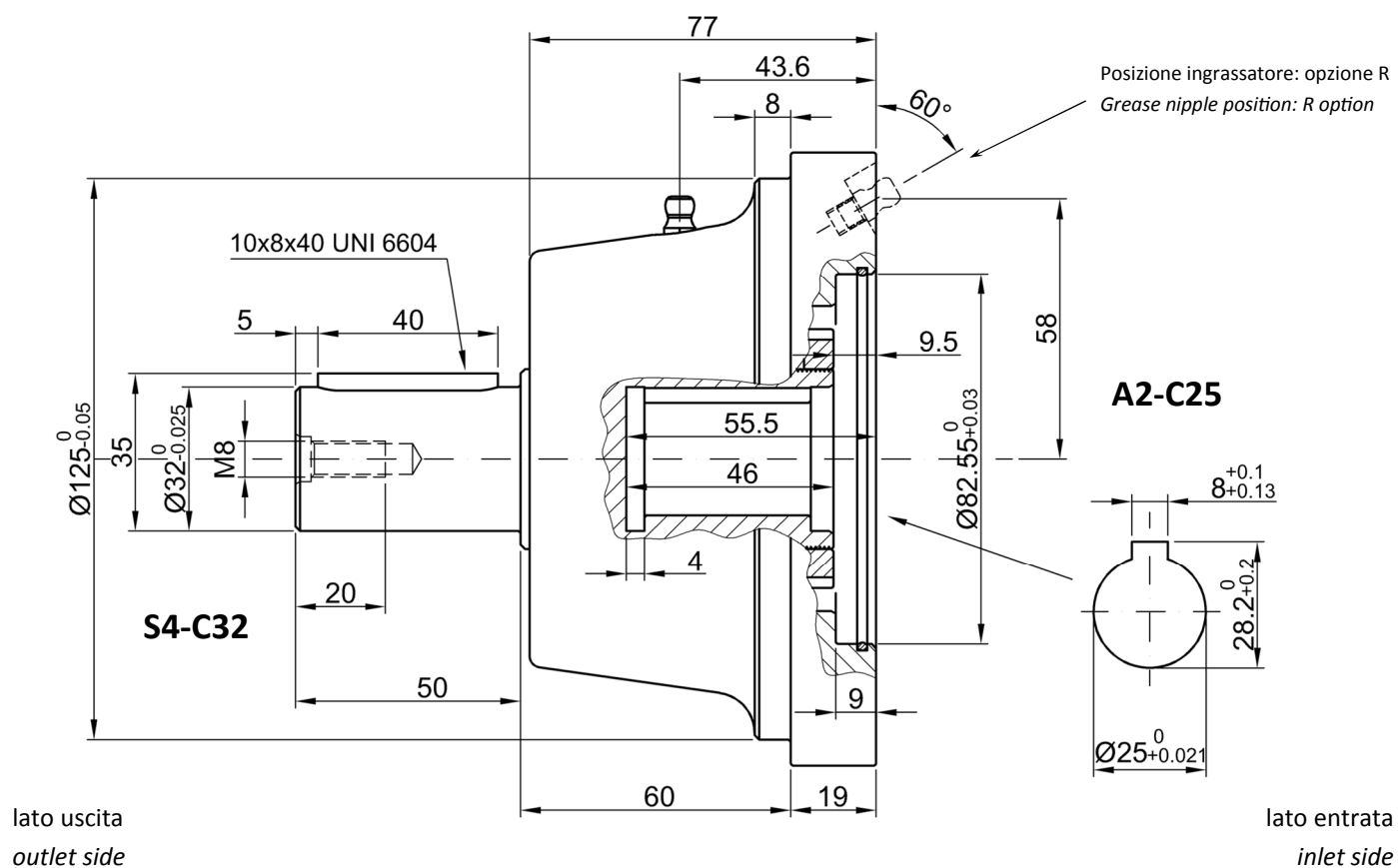

note

---

note

---





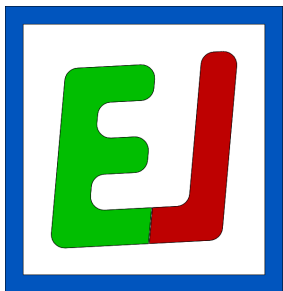

# EUROMAT

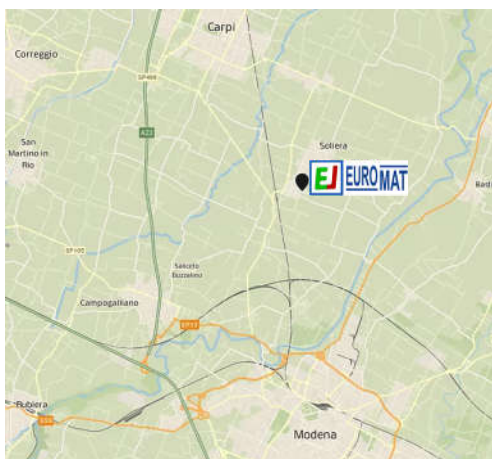
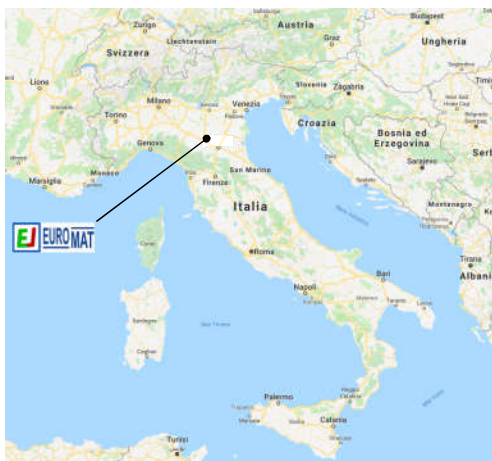

Coords. 44.725587, 10.915798

Come arrivare:

Autostrada A1 - Uscita MODENA NORD  
Tangenziale verso Bologna  
Uscita 4 verso Carpi  
Seguire indicazioni per Soliera

Find us:

Highway A1 - Exit MODENA NORD  
Ring road toward Bologna  
Exit No.4 toward Carpi  
Follow signs to Soliera

CTAGSP-IE

*Sede legale - Head office*

**Euromat Srl**  
Via Mestre, 61  
41125 - Modena (MO) - Italy  
P.Iva & C.F. IT02647450366

*Sede operativa - Warehouse*

**Euromat Srl**  
Via A. Vivaldi, 151  
41019 Soliera (MO) - Italy  
tel.: +39 059.567.158  
fax.: +39 059.857.7308  
info@euromatsrl.eu  
www.euromatsrl.eu

We engineer  
*your ideas*



HYDRAULICS



MECHANICS

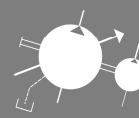

ENGINEERING